

แบบสรุปราคางานก่อสร้างทาง สะพาน และท่อเหลี่ยม

ชื่อโครงการ ก่อสร้างถนนคสล.สายท่าไม้แดง-บ้านส้ม หมู่ที่ ๓ ต.ฉวางจ.บุรีรัมย์ ๖.๐๐ เมตร ยาว ๒๐๓ เมตร ทน ๐.๑๕ เมตร  
โหล่ทางลูกรังข้างละ ๐.๒๕ เมตร

หน่วยงานเจ้าของโครงการ/งานก่อสร้าง อบต.ปากหมาก

ลำดับ	รายการ	หน่วย	จำนวน	ราคาต่อหน่วย	ราคาทุน (บาท)	Fn	ราคาต่อหน่วย X Fn	ราคากลาง
๑	งานดิน							
	๑.๑ ปรับพื้นที่เดิม	ตร.ม.	๑,๓๑๙.๕๐	๑.๖๘	๒,๒๑๖.๗๖	๑.๓๕๔๘	๒,๒๘๘	๓,๐๐๓.๒๗
	๑.๒							
๒	งานรองพื้นทางและพื้นทาง							
	๒.๑ งานโหล่ทาง							
	๒.๑.๑ งานโหล่ทางวัสดุมวลรวม(ลูกรัง)	ลบ.ม.	๑๕.๒๓	๒๒๐.๐๐	๓,๓๔๙.๕๐	๑.๓๕๔๘	๒๙๘.๐๖	๔,๕๓๗.๕๐
	๒.๒ งานวัสดุรองใต้ผิวทางคอนกรีต							
	๒.๒.๑ งานทรายรองใต้ผิวทาง ทน ๕ ซม.	ลบ.ม.	๖๐.๙๐	๙๐๐.๐๐	๕๔,๘๑๐.๐๐	๑.๓๕๔๘	๑,๒๑๙.๓๒	๗๔,๒๕๖.๕๙
๓	งานผิวทาง							
	๓.๑ งานผิวทางปอร์แลนดซีเมนต์คอนกรีต.							
	๓.๑.๑ ผิวทางคอนกรีตหนา ๑๕ ซม.	ตร.ม.	๑,๒๒๘.๐๐	๔๐๓.๓๒	๔๙๑,๒๕๓.๗๖	๑.๓๕๔๘	๕๔๖.๔๒	๖๖๕,๕๓๗.๐๕
	๓.๑.๒ รอยต่อเพื่อหดตามขวาง	ม.	๑๒๐	๑๑๒.๐๐	๑๓,๔๔๐.๐๐	๑.๓๕๔๘	๑๕๑.๗๔	๑๘,๒๐๘.๕๑
	๓.๑.๓ รอยต่อตามยาว	ม.	๒๐๓	๕๕.๐๐	๑๑,๒๖๖.๐๐	๑.๓๕๔๘	๗๓.๑๖	๑๔,๘๕๑.๓๒
๔	งานอื่นๆ							
	๔.๑ บัญชีโครงการ(เหมาจ่าย)	ชุด	๑	๓,๐๐๐.๐๐	๐.๐๐	๐.๐๐๐๐	๐.๐๐	๓,๐๐๐.๐๐
					๕๗๖,๐๒๒.๐๒		TOTAL	๗๘๓,๓๙๔.๖๓

คิดเป็นเงินค่าก่อสร้างทั้งสิ้นเพียง

๗๘๓,๐๐๐.๐๐

เจ็ดแสนแปดหมื่นสามพันบาทถ้วน

①	ผลรวมค่างานดินทุนงานก่อสร้างทาง	=	๕๗๖,๐๒๒.๐๒
②	ผลรวมค่างานดินทุนงานก่อสร้างสะพานและท่อเหลี่ยม	=	๐.๐๐
③	ผลรวมค่าใช้จ่ายพิเศษตามข้อกำหนดและค่าใช้จ่ายอื่นๆ	=	๐.๐๐
④	FACTOR F (งานก่อสร้างทาง)	=	๑.๓๕๔๘
⑤	FACTOR F (งานก่อสร้างสะพานและท่อเหลี่ยม)	=	๑.๐๐๐๐
⑥	F (ค่าใช้จ่ายพิเศษตามข้อกำหนด)	=	๑.๐๐๐๐
⑦	FACTOR F <sub>n</sub> (ROAD WORKS) = ④ x ⑥	=	๑.๓๕๔๘
⑧	FACTOR F <sub>n</sub> (BRIDGE WORKS) = ⑤ x ⑥	=	๑.๐๐๐๐

ลงชื่อ.....ประธานกรรมการกำหนดราคากลาง

(นายสัญญา บัวแก้ว)  
ปลัด อบต.ปากหมาก

ลงชื่อ.....กรรมการ

(นางสาววิลาสินี หมั่นหนู)  
รองปลัด อบต.ปากหมาก

ลงชื่อ.....กรรมการ

(นายอนุชา ทองสาลี)  
ผอ.กองช่าง





<b>ส่วนโยธา</b> องค์การบริหารส่วนตำบลปากหมาก						แบบเลขที่ /	
<b>โครงการ</b> ก่อสร้างถนนคสล.		<b>เขียนแบบ</b> นายยุทธชัย ปรีชา ผู้ช่วยช่างโยธา		<b>เห็นชอบ</b> นายศุภินันท์ บัวแก้ว ปลัดองค์การบริหารส่วนตำบลปากหมาก			
<b>สำรวจ</b> นายยุทธชัย ปรีชา ผู้ช่วยช่างโยธา		<b>ตรวจ</b> นายอนุชา ทองสวัสดิ์ ผอ.กองช่าง		<b>อนุมัติ</b> นายจักพงษ์ สุขมี นายกองค์การบริหารส่วนตำบลปากหมาก		แฉกที่ /	

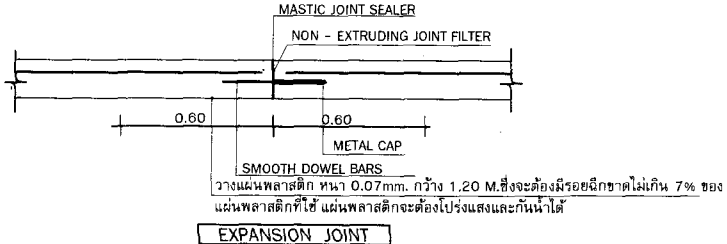
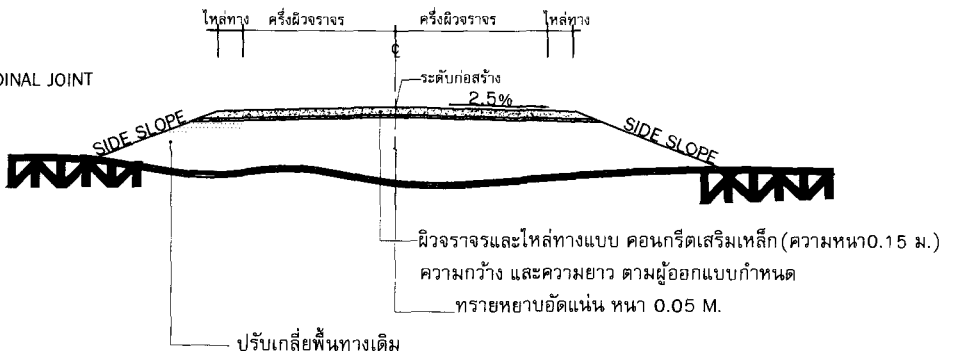
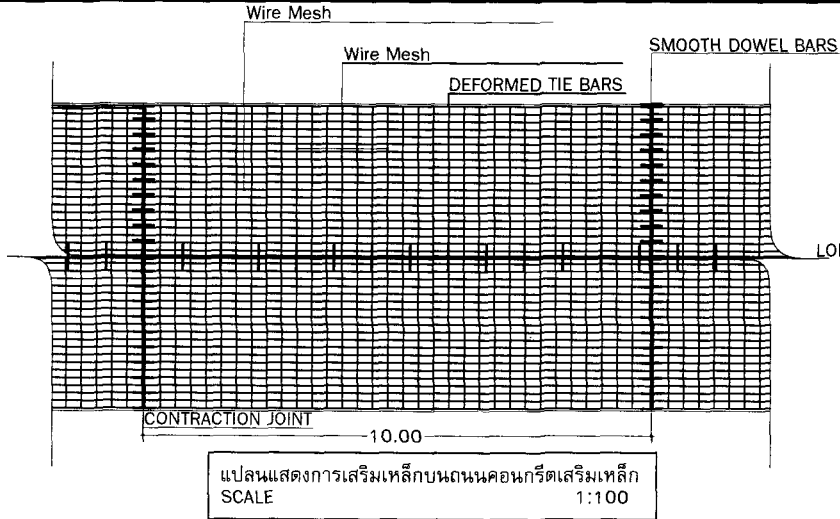

ตารางแสดง WELDE WIRE สำหรับถนน ค.ส.ล.

ขนาดถนน (กว้างยาว) M.	ความหนา คอนกรีต CM.	ขนาดของตะแกรงเหล็ก
W X 10.00	15	dia. 4 mm. @ 20X20cm.

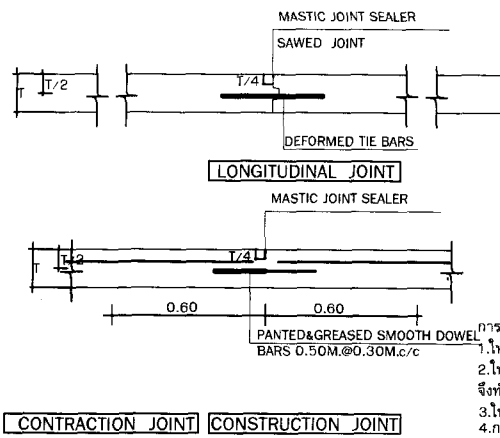

SLAB THICKNESS T. CM.	LANE WIDTH W. M.	TIE BARS.			DOWEL BARS				
		DIMETER MM.	LENGTH CM.	SPACING CM.	CONTRACTION JOINT		EXPANSION JOINT		
15	2.50	12	50	50	19	50	30	50	30
	3.00	12	50	50	19	50	30	50	30
	3.50	12	50	50	19	50	30	50	30
	4.00	12	50	50	19	50	30	50	30
20	2.50	12	50	75	25	50	30	50	30
	3.00	12	50	75	25	50	30	50	30
	3.50	12	50	75	25	50	30	50	30
	4.00	12	50	75	25	50	30	50	30
23	2.50	12	50	75	25	50	25	50	25
	3.00	12	50	75	25	50	25	50	25
	3.50	12	50	75	25	50	25	50	25
	4.00	12	50	75	25	50	25	50	25

การเตรียมร่องคอนกรีตสำหรับหยอดยางยานวน  
 1. ให้ทำการปาดร่องคอนกรีตให้สะอาดด้วยเครื่องปาดลมให้ปราศจากฝุ่นละอองและสิ่งสกปรกและร่องคอนกรีตต้องแห้งสนิทด้วย  
 2. ให้ทำการเตรียมด้วยยางรองพื้น PRIMER ที่ใช้โดยเฉพาะสำหรับยางยานวนโดยทาด้วยแปรงหรือใช้เครื่องพ่นก็ได้แล้วปล่อยให้แห้ง  
 จึงทำการหยอดยางยานวนให้ได้ตามรายละเอียดในรูปที่กำหนดไว้  
 3. ให้ทำการตัดและหยอด JOINT แบบต่าง ๆ โดยพื้นที่ที่สามารถจะกระทำได้  
 4. การหยอดยางที่ JOINT จะต้องหยอดด้วยเครื่องหยอด

- หมายเหตุ
1. ผิวจราจรคอนกรีต ให้ใช้คอนกรีตที่มีกำลังอัดประลัย ไม่น้อยกว่า 280 ksc. ในการตรวจรับงานสามารถใช้ผลเทียบ เมื่ออายุ 7 วันได้โดยค่ากำลังอัดของตะกอนต้องไม่น้อยกว่าร้อยละ 70 ของค่าที่กำหนดเมื่ออายุครบ 28 วันเป็นเกณฑ์
  2. EXPANSION JOINT ใช้กรณีเชื่อมต่อกับโครงสร้างที่มีฐานมั่นคงหรือบริเวณทางแยกที่เป็นถนนคอนกรีต
  3. MASTIC JOINT SEALER ให้ใช้ตามมาตรฐาน AASHTO M. 173 - 60 (1974) ASTM. D. 190 - 74
  4. JOINT FILLER ให้ใช้ตาม AASHTO M. 153 - 70 ASTM. 1753 - 67 (1973)
  5. ให้ใช้ WIRE Mesh ขนาด 4 มม. @ 0.20#
  6. เหล็กเสริมให้ใช้เหล็กตามมาตรฐาน มอก. 20 - 2537 และ มอก. 24 - 2537
  7. วัสดุที่ไม่ได้กำหนดในแบบนี้ ให้มีคุณสมบัติเป็นไปตามมาตรฐานผลิตภัณฑ์ก่อสร้าง
  8. มิติเป็น " เมตร " ยกเว้นที่ระบุไว้เป็นอย่างอื่น
  9. รอยต่อในคอนกรีต ยกเว้น EXPANSION JOINT ให้ทำรอยต่อด้วยเครื่องเขย่าร่องคอนกรีต
  10. การเทพะคอนกรีตให้ใช้ CONCRETE PAVER ในกรณีที่เป็นจะต้องเทพะคอนกรีตด้วยแรงงานคน ให้ได้เฉพาะช่วงที่วันไร้ยาวติดต่อกันไม่เกิน 30 เมตร
  11. การทำผิวหน้าให้หยาบ ให้ทำโดยลากแปรงกวาดจากขอบด้านหนึ่งไปยังอีกด้านหนึ่งอย่างสม่ำเสมอและให้เหลือมก้น โดยร่องที่เกิดจะต้องไม่เกิน 2 มม.
  12. ความกว้างถนนน้อยกว่า 5 เมตร ไม่ต้องมี joint กลาง
  13. การทดสอบค่าแรงอัดของตะกอนคอนกรีต ผู้รับจ้างจะต้องส่งให้หน่วยงานที่เชื่อถือได้เป็นผู้ทดสอบ ค่าใช้จ่ายในการนี้ผู้รับจ้างจะต้องเป็นผู้ออกเองทั้งสิ้น

CONTRACTION JOINT CONSTRUCTION JOINT



<b>ส่วนโยธา</b> องค์การบริหารส่วนตำบลปากหมาก									
<b>โครงการ</b>	ก่อสร้างถนนลาด. ทำไม้แดง-บ้านลุ่มหมู่ที่ ๓	<b>เขียนแบบ</b>	นายยุทธชัย ปรีชา ผู้ตรวจทางโยธา	๕๕	<b>เห็นชอบ</b>	นายสิญญา บัวแก้ว ปลัดองค์การบริหารส่วนตำบลปากหมาก		<b>แบบเลขที่</b>	
<b>สำรวจ</b>	นายยุทธชัย ปรีชา ผู้ตรวจทางโยธา	<b>ตรวจ</b>	นายอนุชา ทองสวัสดิ์ ผ.อ. กองช่าง	6	<b>อนุมัติ</b>	นายจันทนะ สุขมี นายกองค์การบริหารส่วนตำบลปากหมาก		<b>แผนที่ที่</b>	

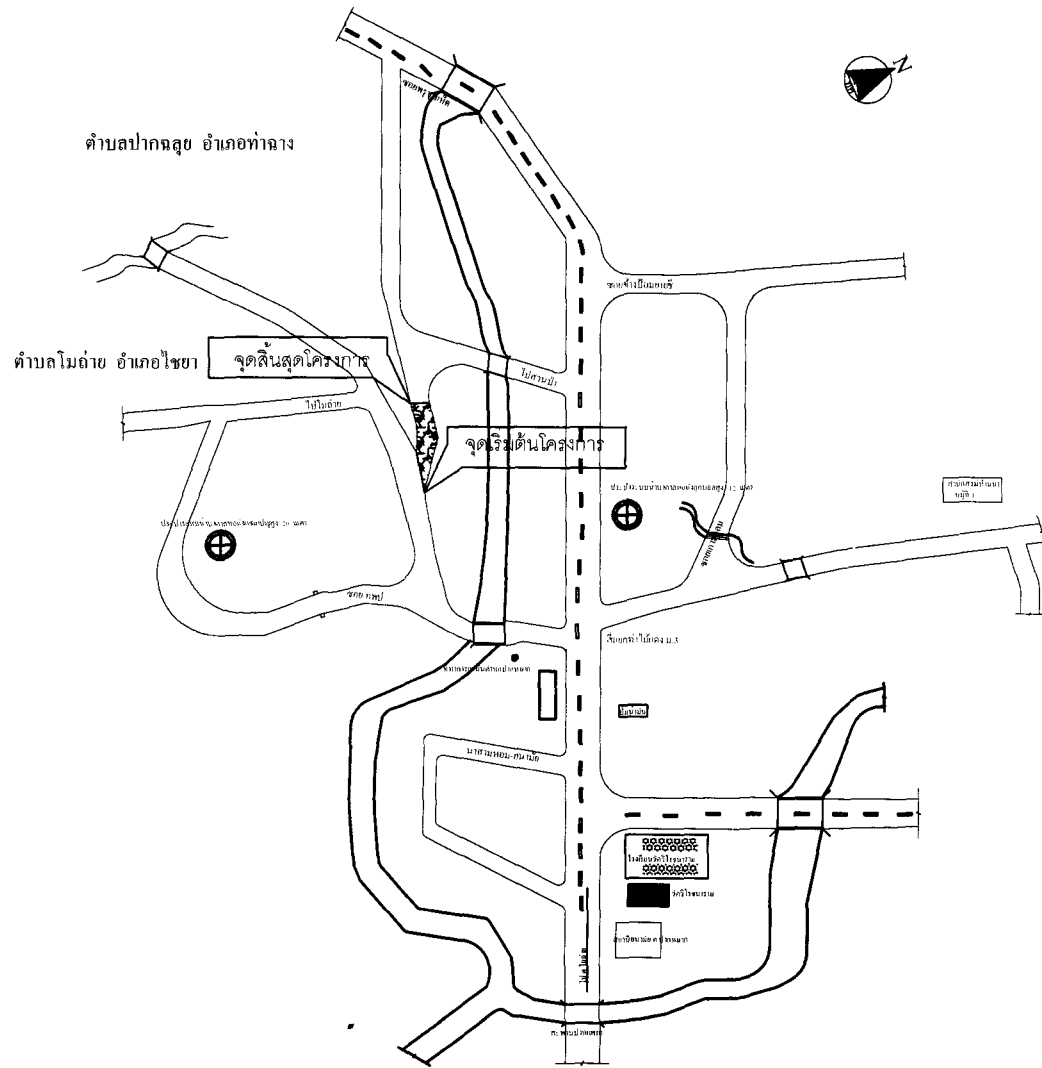

แผนที่หมู่ที่ ๓ บ้านท่าไม้แดง